

DUO/ac

MANUEL D'UTILISATION

Systeme Central d'Aspiration

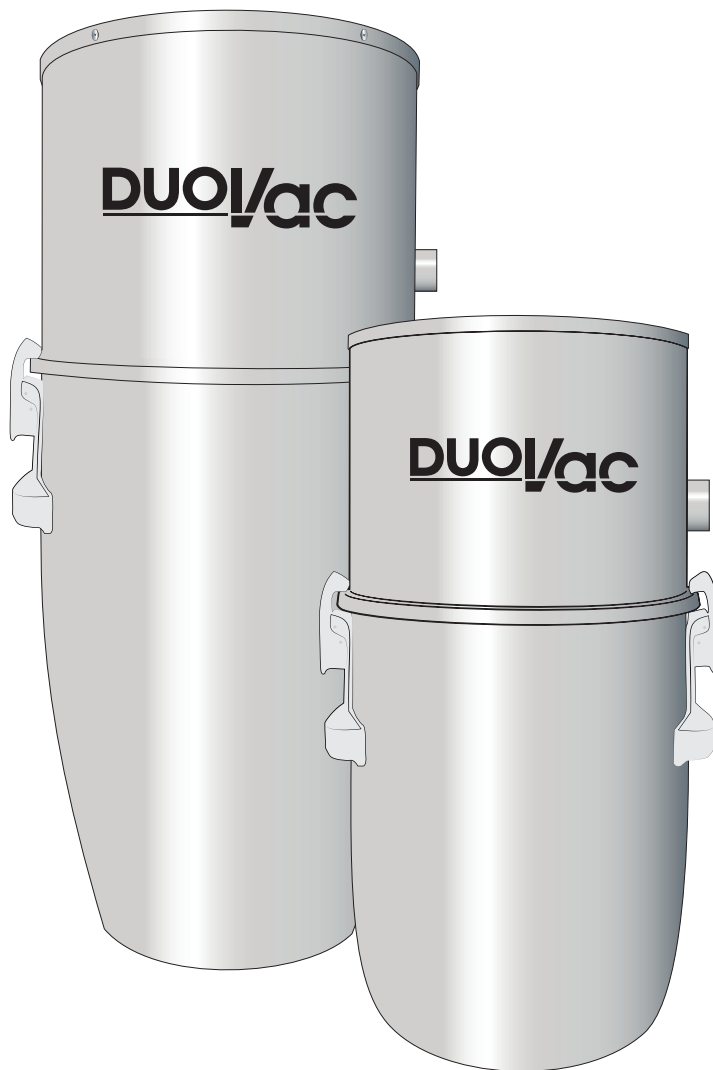

Intertek

2000868

Conforme à : UL Std. 1017

Certifié selon :

CAN/CSA Std. C22.2 No. 243-M91

CAN/CSA Std. C22.2 No. 243-10

DOC-568 REV04

Fabriqué au Canada

FR

TABLE DES MATIÈRES

INSTRUCTIONS IMPORTANTES RELATIVES À LA SÉCURITÉ	3
CONSIGNES ET RÉFÉRENCES D'ORDRE GÉNÉRAL	4
SPÉCIFICATIONS CONCERNANT LA MISE À LA TERRE	4
SPÉCIFICATIONS ÉLECTRIQUES	4
CONSIGNES D'ORDRE GÉNÉRAL DEVANT ÊTRE RESPECTÉES EN TOUTES CIRCONSTANCES	
MODÈLES	5
INSTALLATION	5
UNITÉ MOTRICE	5
SILENCIEUX	6
BOYAU FLEXIBLE À POIGNÉE ERGONOMIQUE	6
BRANCHEMENT DES CÂBLES BASSE TENSION	6
INSTRUCTIONS D'UTILISATION DU SYSTÈME	6
ENTRETIEN DU SYSTÈME	7
SYSTÈME DE FILTRATION	7
FILTRE PERMANENT; SAC DE FILTRATION JETABLE	
MOTEUR	7
DÉPANNAGE	8
GUIDE D'INTERPRÉTATION DES DEL	8
NOTRE ENGAGEMENT DE SERVICES	9
NOTRE ENGAGEMENT : SATISFAIRE VOS BESOINS	
INSTRUCTIONS RELATIVES AU RECYCLAGE	9

1. INSTRUCTIONS IMPORTANTES RELATIVES À LA SÉCURITÉ

LISEZ ATTENTIVEMENT L'ENSEMBLE DES INSTRUCTIONS AVANT D'UTILISER LE SYSTÈME CENTRAL D'ASPIRATION

Lors de l'utilisation d'un appareil électrique, il convient de respecter certaines précautions de base.

AVERTISSEMENT - POUR RÉDUIRE LE RISQUE D'INCENDIE, D'ÉLECTROCUTION OU DE BLESSURE :

- Débranchez l'unité motrice de la prise de courant avant de procéder à l'entretien du système.
- Ne pas installer à l'extérieur et ne pas utiliser sur des surfaces humides.
- Cet appareil peut être utilisé par des enfants de plus de 8 ans et par des personnes dont les capacités physiques, sensorielles ou mentales sont réduites, ou des personnes dénuées d'expérience ou de connaissance, si elles ont pu bénéficier, par l'intermédiaire d'une personne responsable de leur sécurité, d'une surveillance ou d'instructions préalables concernant l'utilisation de l'appareil.
- Les enfants ne doivent pas jouer avec cet appareil.
- Le nettoyage et l'entretien ne doivent pas être faits par des enfants sans la surveillance d'une personne responsable.
- Le système doit être utilisé conformément aux consignes présentées dans ce manuel. N'utilisez que les accessoires recommandés par le fabricant.
- N'utilisez pas le système si le cordon d'alimentation ou la prise électrique sont endommagés. Si le système ne fonctionne pas normalement, subit une chute, est endommagé, est laissé en extérieur pendant une période prolongée ou est plongé dans un liquide, retournez-le à un centre d'entretien.
- Si le câble d'alimentation est endommagé, il doit être remplacé par le fabricant, son service après-vente ou des personnes de qualification similaire afin d'éviter un danger.
- Le retrait de la fiche d'alimentation doit être de manière que l'opérateur peut vérifier, de tous les angles, que la fiche reste retirée (pour les modèles à utilisation commerciale).
- N'utilisez pas le cordon d'alimentation pour tirer ou transporter le système, ni comme une poignée. Prenez garde à ne pas pincer le cordon dans une porte ni à le laisser pendre d'un coin ou rebord coupant.
- Examinez les orifices d'admission afin de vérifier la présence de petits objets qui n'auraient pas été aspirés. Le cas échéant, retirez-les de manière à assurer une circulation d'air optimale.
- Évitez tout contact entre le cordon d'alimentation et des surfaces émettant des températures élevées.
- Ne débranchez pas le cordon d'alimentation en tirant sur ce dernier, mais au niveau de la prise.
- Ne manipulez pas le système ou les accessoires avec les mains mouillées.
- Maintenez cheveux, vêtements, doigts et autres parties du corps à l'écart des ouvertures et des éléments mobiles du système.
- Assurez-vous que toutes les fonctions du système sont désactivées avant de débrancher ce dernier.
- Faites particulièrement attention lorsque vous utilisez le système pour nettoyer des escaliers.
- N'utilisez pas le système pour aspirer des liquides inflammables ou combustibles (de l'essence, par exemple) ni dans des lieux où de tels liquides peuvent être présents.
- Ne branchez le système qu'à une prise de courant correctement mise à la terre. Pour plus d'informations à ce sujet, reportez-vous à la rubrique « Spécifications concernant la mise à la terre » de la section 2.
- L'évacuation du système ne peut pas donner directement sur un mur, un plafond ou un espace confiné au sein d'un bâtiment ou d'une structure. Il convient d'installer le système de manière à ce que l'évacuation s'effectue en dehors du lieu d'utilisation.
- Assurez-vous que la sortie d'air n'est jamais obstruée.
- N'utilisez pas le système pour aspirer des objets en combustion ou émettant de la fumée (cigarettes, allumettes, cendres chaudes, etc.).
- Ne placez aucun objet sur l'unité motrice ou à proximité de celle-ci, car cela pourrait occasionner une surchauffe du moteur.

CONSERVEZ CES INSTRUCTIONS EN LIEU SÛR

APPAREIL DESTINÉ AU SEUL USAGE DOMESTIQUE

2. CONSIGNES ET RÉFÉRENCES D'ORDRE GÉNÉRAL

SPÉCIFICATIONS CONCERNANT LA MISE À LA TERRE

Le système doit impérativement être mis à la terre. Dans l'éventualité d'un dysfonctionnement ou d'une panne du système, la mise à la terre offre un chemin de résistance moindre au passage du courant électrique, de manière à réduire le risque d'électrocution. Le système dispose d'un cordon d'alimentation de 1,65 m de long, et est équipé d'un conducteur et d'une prise de mise à la terre. La prise du système doit toujours être branchée directement à une prise de courant elle-même correctement installée et mise à la terre conformément aux normes et directives locales en vigueur.

N'UTILISEZ PAS DE RALLONGE POUR RELIER LE SYSTÈME À UNE SOURCE D'ALIMENTATION.



AVERTISSEMENT :

Un mauvais branchement du conducteur de mise à la terre du système est susceptible de provoquer une électrocution. Si vous n'êtes pas sûr que la prise soit correctement mise à la terre, demandez l'aide d'un électricien professionnel ou d'un technicien d'entretien. N'apportez aucune modification à la prise d'alimentation fournie avec le système. Si celle-ci ne correspond pas au format de votre prise de courant, faites installer une prise adaptée par un électricien professionnel.

Le système dispose d'une prise de raccordement à la terre. Faites en sorte de brancher la prise d'alimentation du système directement à une prise de courant disposant des mêmes spécifications. Aucun adaptateur ne doit être utilisé. L'unité motrice doit être reliée à un coupe-circuit indépendant.

SPÉCIFICATIONS ÉLECTRIQUES

Les modèles suivants sont conçus pour être utilisés sur un circuit nominal de 15 A à 110-120 Volts C.A. et 60 Hz : A10-130-NA-D, A10-260I-NA-ED, SEN-260I-NA-D, STR-190I-NA, SIG-290I-NA, A50-170I-NA, SYM-150I-NA.

Le modèle suivant est conçu pour être utilisé sur un circuit nominal de 15 A à 220-240 Volts C.A. et 60 Hz : DIS-200-NA-D.

Les modèles suivants sont conçus pour être utilisés sur un circuit nominal de 10 A à 220-240 Volts C.A. et 50 Hz : A10-260I-EU/CH/UK/SE-ED, SEN-260I-EU/CH/UK/SE-D, STR-190I-EU/CH/UK/SE-D, SYM-270-EU/CH/UK/SE-D, SIL-280-EU/CH/UK/SE-D.

Les modèles suivants sont conçus pour être utilisés sur un circuit nominal de 15 A à 220-240 Volts C.A. et 50 Hz : SIG-200-EU/CH/UK/SE-D, DIS-200-EU/CH/UK/SE-D.



REMARQUE

» D'autres suffixes optionnels peuvent être utilisés sur tous les modèles pour indiquer des modifications esthétiques.

CONSIGNES D'ORDRE GÉNÉRAL DEVANT ÊTRE RESPECTÉES EN TOUTES CIRCONSTANCES

1. L'unité motrice doit être installée dans un endroit aéré et situé à l'écart de toute source de chaleur.
2. Le système central d'aspiration Duovac ne doit être utilisé que sur des surfaces sèches. Le système ne doit en aucun cas servir à aspirer des liquides ni à assurer le nettoyage de tapis ou de sols humides.
3. La cage de filtration doit toujours être équipée d'un filtre permanent à chaque utilisation du système.

4. Les ouvertures du boîtier du moteur ne doivent en aucun cas être obstruées, ceci afin d'éviter tout problème lié à une éventuelle surchauffe ou d'autres dégâts.
5. **N'UTILISEZ PAS** le système pour aspirer de la poussière de plâtre, de la farine, de la boue, ou tout autre matériau ou substance de consistance équivalente, car ils ont tendance à s'accumuler au niveau du filtre et à obstruer le système de filtration. Cela peut occasionner une surchauffe du moteur et affecter le bon fonctionnement de l'unité motrice.
6. N'essayez pas de raccourcir le cordon d'alimentation électrique ni de le modifier d'une quelconque façon.
7. Par mesure de sécurité, débranchez le cordon d'alimentation avant de procéder à toute opération d'entretien du système.
8. Pour que la garantie couvrant le système soit valide, l'entretien du moteur et les éventuelles réparations ne peuvent être effectués que par des techniciens d'entretien Duovac agréés.
9. La garantie deviendra invalide si des produits non recommandés tels des filtres et autres pièces de service après-vente comme les balais en carbone ou les moteurs de remplacement sont utilisés pour faire des réparations. Duovac recommande fortement d'utiliser uniquement des filtres et des pièces de remplacement certifiés Duovac.
10. Le système doit être positionné de manière à permettre d'accéder facilement à la prise.
11. Dans le cas de l'utilisation d'une prise d'aspiration électrifiée (destinée au raccordement d'un ensemble boyau conducteur/embout motorisé) :
 - n'utilisez qu'un boyau conducteur pour le branchement à la valve murale;
 - n'installez pas de valve murale à l'extérieur;
 - n'utilisez pas un boyau endommagé. Retournez le boyau à un centre d'entretien.



IMPORTANT

Duovac ne saurait être tenue pour responsable de dommages résultant d'une utilisation inappropriée du système. La garantie ne couvre pas les dommages résultant d'une utilisation inappropriée, ni les problèmes résultant d'une installation non conforme aux spécifications, ni les modifications structurelles ou fonctionnelles apportées à l'unité motrice. Une installation inappropriée ou non recommandée du système ou de l'unité motrice réalisée dans le non-respect des consignes du présent manuel d'utilisation sera également considérée comme une utilisation inappropriée.

Les conditions et limitations d'utilisation sont détaillées dans la garantie limitée Duovac, le manuel d'utilisation et le guide d'installation du système. Afin d'optimiser les performances et la durée de vie de votre unité motrice Duovac, il est important de procéder régulièrement à l'entretien et au nettoyage du filtre conformément aux consignes d'utilisation présentées dans ce manuel.

3. MODÈLES

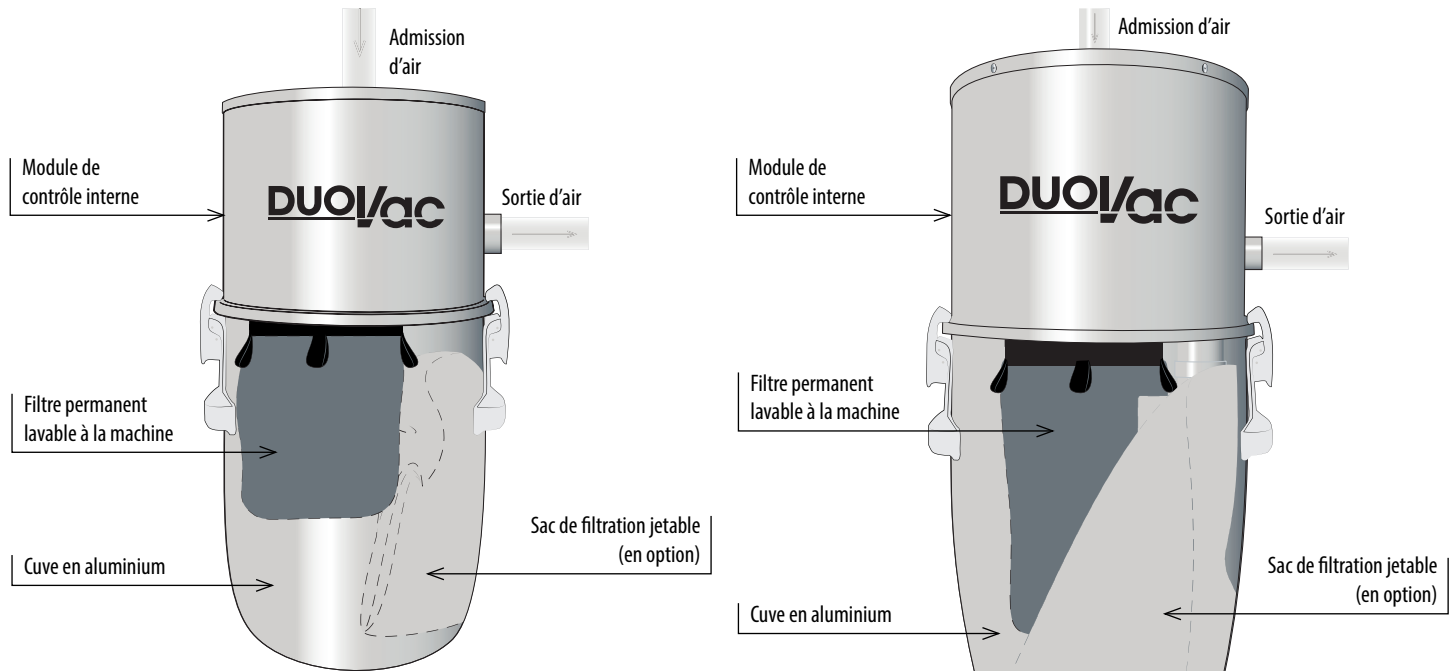

REMARQUE

» VALABLE POUR TOUS LES MODÈLES D'UNITÉ MOTRICE : afin de réduire les risques de surchauffe, faites en sorte qu'un espace minimal de 30 cm (12") sépare l'avant, le fond et les parois de l'unité motrice de tout obstacle.

4. INSTALLATION

UNITÉ MOTRICE

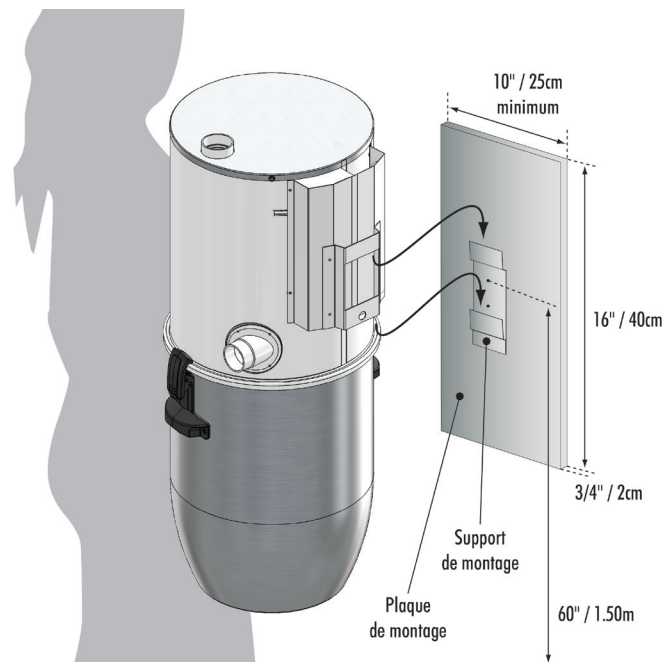

Fig.1 Le support de montage est le même pour tous les modèles.

L'unité motrice doit être installée dans un endroit aéré, facile d'accès et situé à l'écart de toute source de chaleur. Elle doit également être placée à proximité d'une prise de courant disponible.

1. Déterminez l'endroit du mur où vous allez fixer l'unité; il est recommandé de l'installer à environ 1,5 m (60") du sol, de façon à ce que la cuve soit facilement accessible. Faites en sorte qu'un espace minimal de 30 cm (12") sépare l'avant, le dessous et les parois de l'unité motrice de tout obstacle. Dans la mesure du possible, il est conseillé d'installer l'unité motrice sur un mur en béton de manière à limiter au maximum les vibrations.
2. **Mur de plâtre :**
 - Préparez le mur en installant une plaque de montage en contreplaqué (non fournie) de 40 cm (16") de haut par 2 cm (3/4") d'épaisseur ou suffisamment large pour être vissée à au moins 2 montants;
 - Fixez la plaque de montage au support au moyen des vis fournies.
3. **Mur de béton :**
 - Percez les trous nécessaires avec une perceuse à béton ;
 - Insérez les chevilles d'ancrage fournies dans les trous;
 - Installez le support de montage en insérant les vis fournies dans les chevilles d'ancrage.



REMARQUE

» Si vous le souhaitez, vous pouvez également utiliser une plaque de montage en contreplaqué (40 x 25 x 2 cm / 16 x 10 x 3/4") pour le montage sur mur de béton.

» Vous pouvez utiliser les vis fournies pour fixer la plaque de montage au mur, mais leur longueur ne vous permet pas d'installer le support de montage sur la plaque. Vous devez pour cela utiliser des vis plus courtes (non fournies).

IMPORTANT

Utilisez toujours les vis appropriées au type de surface avec lequel vous travaillez (bois, béton, métal, etc.).

- Placez l'unité motrice sur le support de montage (voir Figure 1).
- Insérez le tuyau en PVC dans le raccordement d'admission d'air.
N'UTILISEZ PAS DE COLLE NI D'ADHÉSIF !
- Branchez le module de contrôle (consultez la section 6)
- Installez le silencieux (optionnel);
- Branchez directement l'unité à une prise de courant.

SILENCIEUX (OPTIONNEL)

L'installation d'un silencieux est optionnelle. Le rôle de celui-ci est de réduire le bruit émis par le système. Pour installer un silencieux sur votre unité motrice, suivez les étapes ci-bas :

- Éteignez et débranchez l'appareil;
- Montez le coude de 90° sur le tuyau de sortie d'air en l'orientant vers le haut ou le bas;
- Fixez le silencieux sur le coude :
 - si l'embout du silencieux fourni est en PVC, fixez-le sur le coude de PVC à l'aide de colle solvant pour PVC;
 - si l'embout du silencieux fourni est en métal, fixez-le sur le coude de métal à l'aide de la vis autopercutante fournie.

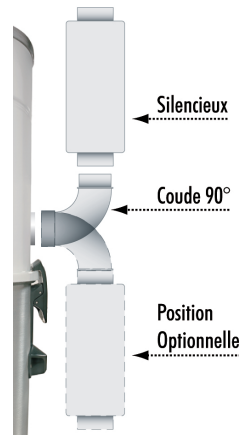

Fig.2 Installation du silencieux.

- FACULTATIF - Si vous envisagez de faire déboucher l'évacuation du système à l'extérieur, installez autant de tuyauterie que nécessaire à la suite du silencieux.

REMARQUE

» Le silencieux peut également être orienté dans la direction du conduit d'aération extérieur. L'utilisation du coude de 90° n'est pas obligatoire.
» Si l'espace entourant l'unité motrice est réduit, installez le silencieux à la distance la plus pratique.

IMPORTANT

N'UTILISEZ PAS de tuyauterie en plastique (PVC, etc.) pour l'ensemble de la tuyauterie rattachée à la sortie d'air du modèle Distinction (2 moteurs).

5. BOYAU FLEXIBLE À POIGNÉE ERGONOMIQUE



Chez Duovac, nous savons que les éléments d'un système central d'aspiration auxquels les utilisateurs accordent une grande importance sont le boyau flexible et les accessoires. C'est la raison pour laquelle nous proposons des produits dont les performances sont supérieures aux normes en vigueur, en plus d'offrir des avantages inégalés comme la meilleure garantie du secteur.

Fig.3 Poignée BIP à technologie basse tension

Le boyau flexible de votre système Duovac est équipé d'une poignée ergonomique au design exclusif qui facilite toutes les manœuvres de nettoyage. Cette poignée vous permettra de bénéficier d'excellents niveaux de performances, de résistance et de robustesse grâce aux matériaux de haute qualité utilisés pour sa fabrication.

En outre, la finition très haut de gamme du boyau flexible de votre système Duovac a été spécialement conçue pour permettre la compatibilité avec une gamme variée d'accessoires, sélectionnés avec soin par Duovac pour constituer votre système de nettoyage idéal. Performances, simplicité et durabilité sont les trois critères qui ont prévalu dans le développement de la trousse d'accessoires Duovac. Nous sommes convaincus qu'ils contribueront grandement à améliorer votre expérience de nettoyage.

6. BRANCHEMENT DES CÂBLES BASSE TENSION

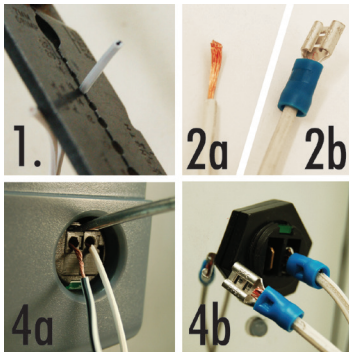

Fig.4 Connexion des câbles basse tension

Avant de procéder au branchement des câbles basse tension, vérifiez que vous avez bien débranché l'unité motrice de la prise de courant.

- Commencez par dénuder les câbles basse tension sur environ 10 mm.
- Reportez-vous à la figure 4 pour plus d'informations :
 - 2a: si l'unité motrice est de type à connecteurs EZ, utilisez les câbles dénudés ;

- 2b: si l'unité motrice est de type à connecteurs PIN, vous devez sertir les connecteurs au niveau des câbles de manière à raccorder le système.
- Insérez les câbles basse tension dans la borne basse tension de l'unité motrice. Tirez légèrement sur les câbles afin de vous assurer qu'ils sont bien en place.
 - Pour retirer les câbles :
 - 4a (connecteurs EZ) : Appuyez légèrement sur les pattes situées au-dessus de chaque borne avec un tournevis et retirez les câbles ;
 - 4b (connecteurs PIN) : Tirez doucement sur le connecteur pour l'extraire de la borne.

7. INSTRUCTIONS D'UTILISATION DU SYSTÈME

Votre nouveau système est maintenant prêt à être utilisé. Voici quelques consignes d'utilisation très simples :

- Insérez le boyau flexible dans une des prises d'aspiration situées au niveau d'un des murs ou du sol du bâtiment.
- Si vous utilisez un boyau équipé d'un interrupteur distant sur la poignée, servez-vous de l'interrupteur pour mettre l'unité motrice en route/à l'arrêt.

8. ENTRETIEN DU SYSTÈME

SYSTÈME DE FILTRATION

L'unité motrice est équipée d'un système de filtration afin d'assurer une qualité de l'air optimale au sein de votre domicile. Ce système est composé d'un filtre permanent et d'un sac de filtration jetable disponible en option. Le rôle du filtre est de retenir la poussière présente dans l'air. Pour ce faire, il utilise un procédé de filtration permettant de filtrer des particules très fines, jusqu'à 0,1 micron (pour référence, le diamètre d'un cheveu est d'environ 60 microns).

FILTRE PERMANENT



Lavage à la main
ou en machine
cycle normal
(40°C/105°F)

Séchage en
machine
à basse
température

Ne pas utiliser
de javel

Ne pas
nettoyer à sec

Ne pas
repasser

Pour peu que vous respectiez quelques consignes d'entretien simples, votre système de filtration Duovac vous offrira un niveau de performances élevé pendant de longues années.



Une protection naturelle (GREEN) contre les bactéries causant les odeurs, SILPURE exploite la puissance de l'argent naturel pour freiner la croissance d'un large éventail de bactéries. Le filtre permanent peut être lavé en machine et passé au sèche-linge. Il est recommandé de procéder au nettoyage de la cuve tous les trois (3) mois, voire plus régulièrement en fonction de la fréquence et de l'intensité auxquelles vous utilisez votre système.

IMPORTANT

N'UTILISEZ PAS le système pour aspirer de la poussière de plâtre, de la farine, de la boue, ou tout autre matériau ou substance de consistance équivalente, car ils ont tendance à s'accumuler au niveau du filtre et à obstruer le système de filtration. Cela peut occasionner une surchauffe du moteur et affecter le bon fonctionnement de l'unité motrice.

Si vous n'utilisez pas de sac de filtration jetable en complément du filtre permanent, videz régulièrement la cuve afin de prolonger la durée de vie du moteur du système.

Si vous utilisez un sac de filtration jetable, pensez à l'examiner (et à le remplacer, le cas échéant) à chaque fois que vous videz la cuve.

Lors du nettoyage de la cuve, il convient également de procéder à celui du filtre permanent :

1. Retirez les attaches de fixation de la cuve.
2. Placez un sac en plastique ou en papier autour du filtre et donnez de légères tapes sur le filtre de manière à faire tomber l'excès de poussière dans le sac.
3. Videz le contenu de la cuve dans un sac-poubelle.

REMARQUE

» Il est conseillé de procéder au nettoyage complet du filtre permanent une fois par an :

- a. Retirez la poussière présente au niveau du filtre en la recueillant dans un sac, comme expliqué précédemment.
- b. Retirez le filtre en tirant celui-ci vers le bas.
- c. Placez le filtre dans votre machine à laver.
- d. Lancez un cycle de lavage normal (eau chaude ou froide) puis un essorage (cycle normal) pendant 10 minutes.
- e. Avant de remettre le filtre en place, nettoyez l'intérieur de la grille de filtration.

IMPORTANT

Ne retournez pas le filtre : il doit être remis en place par-dessus la grille avec le tissu toujours du même côté.

Vous devez impérativement positionner le filtre en le glissant par-dessus le bord métallique situé en haut de la grille de filtration. Il est important que le filtre recouvre entièrement la grille afin d'empêcher toute infiltration de poussière dans le moteur.

f. Remplacez la cuve sur le système.

SAC DE FILTRATION JETABLE

Afin d'optimiser les performances de filtration du système, toutes les unités motrices Duovac (sauf la SIG-200) sont fournies avec un sac de filtration jetable. Consultez les instructions ci-dessous pour savoir comment procéder au remplacement du sac de filtration en fonction de votre système :

SAC DE FILTRATION JETABLE	MODÈLE D'ASPIRATEUR
FILTRE-189	A10-130I
	A10-260I(-NA/-EU/-CH/-UK/-CN)-ED
FILTRE-196	A10-260I(-NAEDSN/-NAEDSO)
	A50
	DIS
	SEN
	SIL
	STR
	SYM

Le sac de filtration doit être changé au moins tous les 3 mois afin d'assurer le fonctionnement optimal de l'unité motrice.

Pour changer le sac de filtration, procédez comme suit :

1. Retirez les attaches de fixation de la cuve.
2. Retirez le sac jetable de la pièce cousue en tirant délicatement des deux côtés du parement en carton.
3. Jetez le sac usagé.
4. Faites glisser le nouveau sac de filtration sur la pièce cousue en appuyant délicatement des deux côtés du parement en carton jusqu'à ce que celui-ci atteigne l'encoche.

IMPORTANT

La garantie deviendra invalide si des filtres non recommandés sont utilisés pour faire des réparations. Duovac recommande fortement d'utiliser uniquement des filtres certifiés Duovac.

MOTEUR

Chaque unité est équipée d'un module de contrôle à démarrage progressif et munie d'une DEL communiquant l'état du système (pour plus de renseignements sur l'interprétation des messages DEL, consulter la fig.5 à la section 9). Lorsque la lumière de la DEL devient ambré, elle signifie qu'il est temps de prendre rendez-vous auprès d'un technicien certifié Duovac pour faire faire un entretien complet de l'appareil. Cet entretien obligatoire permettra de prolonger la vie de votre unité et de garder la garantie valide. S'il n'est toujours pas fait après 20 heures de fonctionnement supplémentaires, l'appareil sera automatiquement mis à l'arrêt par mesure de sécurité.

Chaque appareil est aussi équipé d'un mini coupe-circuit (assurant la coupure de l'alimentation électrique), directement connecté au module, protégeant le moteur en cas de surcharge et empêchant ce dernier de surchauffer.

9. DÉPANNAGE

Les éléments suivants peuvent occasionner une défaillance de l'unité motrice :

- Alimentation électrique (voltage/intensité) inadéquate (vérifiez que l'alimentation électrique disponible correspond aux spécifications électriques de l'unité motrice) ; ou
- Fonctionnement anormal du moteur ou du module de contrôle.

Quelques vérifications très simples suffisent souvent pour déterminer la cause d'une défaillance de l'unité motrice. Nous vous invitons donc à vérifier les points suivants avant de contacter un technicien.

PROBLÈME	VÉRIFICATION
PAS D'ALIMENTATION	Vérifiez si le cordon d'alimentation de l'unité motrice est branché directement à une prise de courant.
	L'unité motrice est équipée d'un mini coupe-circuit (bouton situé sur le côté du boîtier du moteur) qui protège le moteur contre les surcharges. Pour réinitialiser le mini coupe-circuit, appuyez sur le bouton. Si l'unité s'éteint à nouveau, contactez le centre d'entretien le plus proche.
	À l'aide d'un tournevis à manche en caoutchouc, touchez les deux broches des bornes basse tension (court-circuitez les 2 broches) situées sur le côté du boîtier du moteur. Si l'unité motrice démarre, le problème se situe au niveau du câblage basse tension (installé le long des tuyaux).
	Vérifiez si les branchements du circuit de 24 V sont corrects en examinant chaque prise d'aspiration. Ouvrez le couvercle de la prise et touchez les contacts avec la tête d'une paire de tenailles métalliques à poignées en caoutchouc. Cela doit normalement rétablir le courant et faire démarrer le moteur. Répétez la procédure pour chaque prise d'aspiration.
	REMARQUE » Si toutes les prises d'aspiration fonctionnent et que le boyau flexible est une poignée à technologie basse tension, il se peut qu'il y ait un problème au niveau de l'interrupteur du boyau ou du boyau lui-même.
	Vérifiez le disjoncteur au niveau de votre tableau électrique.
FAIBLE PUISSANCE D'ASPIRATION	Il se peut que le boyau flexible soit obstrué. Si vous ne parvenez pas à le nettoyer, insérez l'autre extrémité du boyau dans la prise murale et touchez les contacts situés à l'intérieur de la prise avec le manche du boyau de manière à faire démarrer l'unité motrice.
	REMARQUE » Placez vos mains ou un morceau de tissu suffisamment grand (une serviette, par exemple) autour de la prise, de manière à permettre une puissance d'aspiration suffisante pour déboucher le boyau.
	Vérifiez si la cuve, le sac de filtration jetable et le filtre permanent n'ont pas besoin d'être nettoyés ou vidés.
	Vérifiez que la cuve est correctement fixée au boîtier du moteur et que le joint qui l'entoure est en bon état.
	Vérifiez que toutes les prises d'aspiration sont bien étanches.
	Si les canalisations sont visibles à certains endroits, vérifiez que les raccords sont correctement collés et qu'il n'y a pas de fuites d'air.
	Si vous pensez qu'un des tuyaux situés derrière un mur est obstrué, il est possible de déterminer où se situe l'obstruction en commençant par la prise la plus éloignée du système central. Pour ce faire, insérez un mouchoir en papier dans la prise et vérifiez s'il atteint la cuve. Répétez la procédure pour chaque prise.

SIGNIFICATION	NIVEAU LEVEL	DEL LED	MEANING
Brancher le cordon d'alimentation à une prise électrique.	0		Plug power cord to electrical outlet.
Le cordon d'alimentation vient d'être branché à une prise électrique.	1		Power cord has just been connected to electrical outlet.
Système opérationnel.	2		System operational.
Vidange/nettoyage requis. Remise à zéro: Garder le bouton enfoncé 5 secondes.	3		Cleaning/emptying required. Reset: hold button pressed for 5 seconds.
Vidange/nettoyage requis. Remise à zéro non requise: l'unité motrice reviendra au niveau 2.	4		Cleaning/emptying required. No reset required: Power unit will return to level 2.
Planifier un appel de service.	5		Schedule service.
Service requis.	6		Service required.

Constante Solid	Clignotement Lent Blinks Slowly	Clignotement Rapide Blinks Fast
------------------------	--	--

Fig.5 Guide d'interprétation des DEL

GUIDE D'INTERPRÉTATION DES DEL

Les unités motrices Duovac avec module de contrôle interne comportent un autocollant explicatif (situé à l'intérieur du couvercle de protection du module là où applicable).

REMARQUE
» L'indicateur à l'étape 4 apparaîtra seulement sur les unités motrices de type Air50.

10. NOTRE ENGAGEMENT DE SERVICES

NOTRE ENGAGEMENT : SATISFAIRE VOS BESOINS

Soucieux de pouvoir vous proposer des produits toujours plus évolués et adaptés à vos besoins, nous vous invitons à nous faire part de vos commentaires et suggestions. Nous avons à cœur de développer un engagement fort envers nos clients en proposant à ces derniers des produits de très haute qualité qui répondent à leurs attentes, voire les dépassent.

Nous vous invitons donc fortement à nous faire part de vos commentaires et suggestions en relation à nos produits et distributeurs.

Pour nous contacter :

Envoyez-nous un courriel à : **info@duovac.com**

Envoyez vos commentaires à : NUERA AIR INC. - Service à la clientèle
3695, desserte des Laurentides (A-15) E
Laval (Québec) H7L 3H7 CANADA

Si vous souhaitez obtenir plus d'informations sur nos produits et nos distributeurs, consultez notre site Internet : **www.duovac.com**

11. INSTRUCTIONS RELATIVES AU RECYCLAGE

Nos produits contiennent des matériaux de valeur pouvant être recyclés.

Dans le cadre de leur mise au rebut, **NE PLACEZ PAS** ce type d'appareils avec le reste de vos déchets, mais utilisez plutôt un point de collecte approprié.

